



●
**Die Six Offene Systeme GmbH
und die SOFTCON IT-Service GmbH**

- vereinen **Kernkompetenzen** durch
- eine **Wertschöpfungspartnerschaft**
- bei **branchenspezifischen Problemstellungen**
- im **öffentlichen Sektor.**



Leistungsübersicht

Die flexible, leistungsstarke und interaktive Universallösung zur Ahndung und Verfolgung von Ordnungswidrigkeiten **SC-OWI®** mit **SC-OWI-eGovernment** und **Six_Owi-Interaktiv** ermöglicht Betroffenen von Ordnungswidrigkeiten, Teile ihrer Bußgeld- oder Verwarnungsgeldvorgänge direkt im Internet einzusehen und zu bearbeiten.

Derartige interaktive Anwendungen, mit bidirektionaler Kommunikation zwischen Bürger und behördlichem Sachbearbeiter, setzen erhöhte Anforderungen an die Sicherheit und Integrität der Daten voraus. Deshalb werden alle personen- und vorgangsbezogenen Daten, welche durch öffentliche Netze übertragen werden, durch standardkonforme asymmetrische Verschlüsselungsverfahren oder durch XML-Signaturen gesichert.

Anhand eines Schreibens erhalten die betroffenen Bürger künftig die Zugangsdaten für einen Einmalzugang, mithilfe dessen sie sich online anmelden, ihren Vorgang (Tatvorwurf und Bilder) einsehen und zur Abgabe des elektronischen Anhörbogens im Ordnungswidrigkeitsverfahren berechtigt werden. Somit ist die Stellungnahme zur Sache und die zwingende Auskunft zur Person jederzeit online möglich.

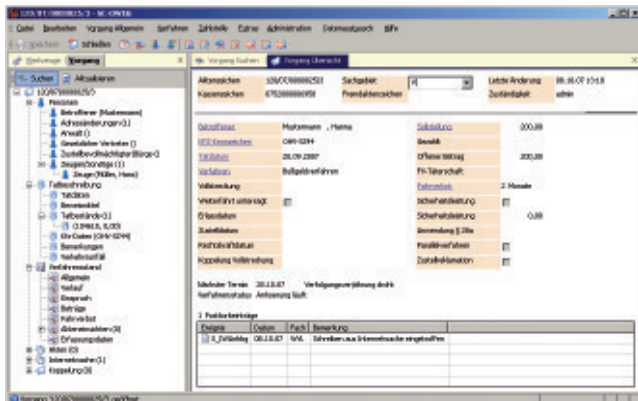

Für Unternehmen mit großem Aufkommen an Ordnungswidrigkeiten wie beispielsweise Fuhrparkunternehmen kann ein Dauerzugang zu der jeweils zuständigen Verwaltungsbehörde eingerichtet werden. Alle Ordnungswidrigkeiten, die mit Fahrzeugen begangen werden bei denen das Unternehmen der Halter ist, werden dann in einem virtuellen Postfach firmenspezifisch als elektronische Vorgänge bereitgestellt. Statt Post erhalten die Unternehmen eine E-Mail, in der sie über neue Vorgänge informiert werden.

SC-OWI-eGovernment und **Six_Owi-Interaktiv** erweitern den bisherigen innerbehördlichen Prozess der Erfassung und Bearbeitung von Ordnungswidrigkeiten, um die interaktive und sichere Kommunikation mit den betroffenen Bürgern über das Internet.

Merkmale des Produkts

SOFTCON, ein führender Anbieter von Softwarelösungen in Deutschland, und die Six Offene Systeme GmbH, renommierter Anbieter von Enterprise-Content-Management Systemen, vermarkten und implementieren ab sofort gemeinsam die Komplettlösung zur Ahndung und Verfolgung von Ordnungswidrigkeiten: **SC-OWI®** mit **SC-OWI-eGovernment** und **Six_Owi-Interaktiv**.

Das Produkt **SC-OWI®** ist eine mandantenfähige Standardlösung zur Ahndung von Ordnungswidrigkeiten auf allen Rechtsgebieten: von A wie Abfall (AbfG) über S wie Straßenverkehr (StVG, StVO, StVZO) bis Z wie Zivilschutz (ZSG). Das schließt neben nationaler und internationaler Gesetzgebung auch Landesgesetze und kommunale Verordnungen mit ein.

SC-OWI® basiert auf einer offenen Client/Server-Architektur und bietet eine komfortable graphische Benutzeroberfläche sowie frei konfigurierbare Schnittstellen, die den problemlosen Daten- und Informationsaustausch mit anderen Organisationseinheiten und IT-Verfahren ermöglichen. Das System erfüllt dadurch alle Anforderungen an eine effiziente und leistungsfähige, zentrale und dezentrale Bearbeitung von Ordnungswidrigkeiten.

Für die problemlose Abwicklung von Geschäftsprozessen über Behördengrenzen hinweg sorgt die Produkterweiterung **SC-OWI-eGovernment** und **Six_Owi-Interaktiv**. Diese versetzt Bürger in die Lage online in Kontakt mit Ihrer Behörde zu treten. Die zugrundeliegende Web-Service-Architektur ruft alle benötigten Daten in Echtzeit ab und stellt sie online zur Verfügung. Eingaben werden verschlüsselt an die entsprechenden Behörden übermittelt und beschleunigen und vereinfachen so komplexe Geschäftsabläufe. Dieser Abbau von Barrieren hat einen schlankeren Verwaltungsprozess ohne Medienbrüche zur Folge und erhöht gleichzeitig die Kundenzufriedenheit, da lästige Behördengänge wegfallen.

Nutzen

Durch die Zusammenführung der Kompetenzen beider Unternehmen ergeben sich zahlreiche Synergien und Vorteile für Behörden, öffentlichen Einrichtungen und Bürger:

- Leistungsstarke und effiziente Bearbeitung von Ordnungswidrigkeiten auf allen Rechtsgebieten: **Breites Spektrum an Einsatzmöglichkeiten**
- Flexible offene Systemarchitektur zur individuellen Anpassung an unterschiedlichste Organisationseinheiten und Bedürfnisse: **Zukunftssicher durch Erweiterbarkeit**
- Problemlose Anbindung und Integration in bestehende Fachanwendungen anderer Organisationseinheiten: **Individuelle Problemstellungen lösbar**
- Sichere peer-to-peer Kommunikation zwischen Webserver und **SC-OWI®**: **Sicherheit und Aktualität von Daten und Dokumenten bei maximaler Performance**
- Geringe Kosten, da Schnittstellen frei konfigurierbar sind: **Einsatz offener Protokolle und Standards**
- Signifikante Zeit- und Kosteneinsparungen durch reibungslose Geschäftsprozesse und schnellere Vorgangsabwicklung: **Erhöhung der Kundenzufriedenheit**
- Optimierte Kundenbindung dank integrierter Komplettlösung mit Webservice: **Vereinfachte Kommunikation mit dem Bürger**
- Integriertes elektronisches Archivsystem zur Verwaltung elektronischer Akten: **Papierlose Vorgangsbearbeitung ohne Medienbrüche**
- Durchgängige Mandantenfähigkeit: **Möglichkeit der personalisierten Datenhaltung**
- Moderne und übersichtlich gestaltete Oberfläche: **Generierung barrierefreier Seiten mit umfangreichen Editiermöglichkeiten und Eingabehilfen**
- Ganzheitlich integrierter Beratungsansatz: **Unterstützung aller Aspekte einer zentral administrierten vollautomatischen und benutzergesteuerten Vorgangsbearbeitung**
- Umfangreiche statistische Erhebungen sowie Auswertung und Aufbereitung aus verschiedenen Quellen in einer separaten Statistikdatenbank: **Zeitlich uneingeschränktes Data-Warehouse zur Informationsintegration**

Gleichzeitig findet mit der strategischen Partnerschaft und dem innovativen Leistungsbündel **SC-OWI®** mit **SC-OWI-eGovernment** und **Six_Owi-Interaktiv** eine für Verwaltungsbehörden und öffentliche Einrichtungen optimale Verbindung von Content, Technologie und Dienstleistung statt, mit der sich erhebliche Effizienzsteigerungen beim Ablauf interner Geschäftsprozesse erzielen lassen. Entwicklungskosten und Komplexität werden reduziert und ermöglichen den Einstieg ohne technologische Hürden.



Zitat der Zentralen Bußgeldstelle der Polizei Brandenburg:
 „Seit dem Produktivstart Ende Mai 2007 erhält die Bußgeldstelle des Zentraldienstes der Polizei des Landes Brandenburg aus der Bevölkerung durchweg positive Resonanzen.“

IT-Infrastruktur

Die Erweiterung der bisher intern erfassten und bearbeiteten Vorgänge hin zu einem öffentlichen Zugang, ist durch modernste Technologien denkbar einfach. Dazu verwenden **SC-OWI®** mit **SC-OWI-eGovernment** und **Six_Owi-Interaktiv** eine Kommunikation über Web Services. **SC-OWI®** liegt dabei innerhalb der behördlichen Domäne und kommuniziert über **SC-OWI-eGovernment** mit **Six_Owi-Interaktiv** über geschützte, verschlüsselte Kanäle. Dabei wird großen Wert auf offene Standards gelegt, um somit größte Sicherheit zu gewährleisten. Die Anwendung für den Bürger selbst wird dann über einen Webserver online zur Verfügung gestellt. Authentifizierungsmaßnahmen stellen sicher, dass die einzelnen Benutzer nur die für sie freigegebenen Daten bearbeiten können. Die Installation und Administration für **Six_Owi-Interaktiv** ist denkbar einfach, da durch die offene Architektur auf lokale Datenhaltung auf dem Webserver verzichtet werden kann. Der Bürger arbeitet somit direkt online auf seinen Daten und kommuniziert dadurch mit seinem Sachbearbeiter in Echtzeit. Die zugrundeliegende Architektur stellt dabei sicher, dass auch mit einem erhöhten Datenaufkommen in der Zukunft die Anwendung nach oben hin frei skalierbar und eine optimale Performance zu jederzeit gewährleistet ist.

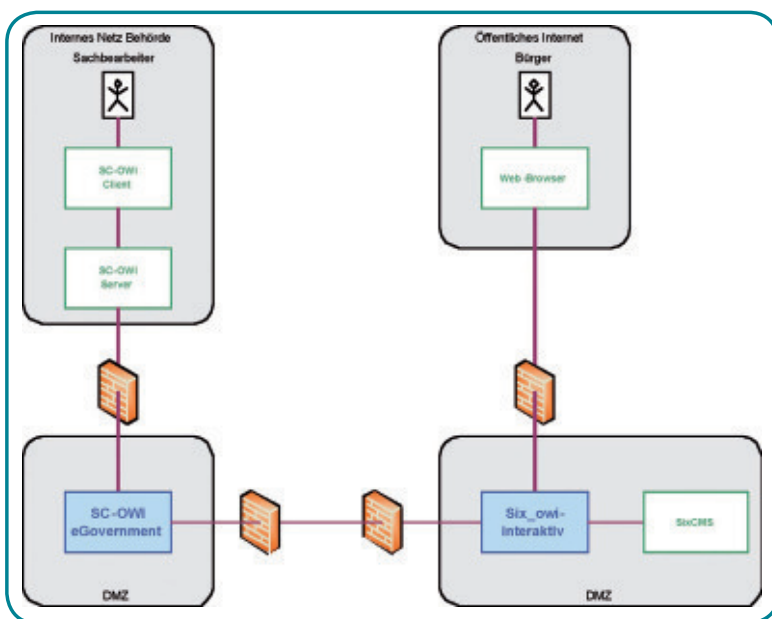

Ausblick

Um hier weiteren Nutzen aus der Möglichkeit der interaktiven Kommunikation zu ziehen, sind im nächsten Schritt zwei Erweiterungen vorgesehen: Die Möglichkeit der Bezahlung über Internet und die Möglichkeit der Akteneinsicht für Rechtsanwälte.

Die Bezahlungsfunktion soll es Betroffenen von Ordnungswidrigkeiten im Verwarnungsbereich ermöglichen, dass Verwarnungsgeldangebot direkt online bezahlen zu können. Für den Bürger wird dadurch die Erledigung weiter vereinfacht, die zu erwartende höhere Zahlungsmoral und die schnellere Bezahlung sind Vorteile für die Bußgeldstelle.

Für die Online-Akteneinsicht können sich Rechtsanwälte bewerben. Ihnen wird dann ein Zertifikat ausgehändigt, mit dem sie die Möglichkeit erhalten sich bei der Internetwache anzumelden. Legt der Rechtsanwalt dann eine Vollmacht für ein Ordnungswidrigkeitenverfahren vor, wird dieser Vorgang für ihn freigeschaltet. Ab diesem Zeitpunkt hat er die Möglichkeit, den Vorgang online aufzurufen und die Verfahrensakte einzusehen. Dabei können natürlich bestimmte Aktenteile von der Einsichtnahme ausgeschlossen werden.

Für die Bußgeldstelle entfällt die zeitaufwändige Aktenreproduktion und der Aktenversand. Der Rechtsanwalt kann schneller auf die Akte zugreifen und bekommt sie elektronisch zur Verfügung gestellt.

Six Offene Systeme GmbH

Stuttgart • Am Wallgraben 99 • 70565 Stuttgart • Tel. +49 (711) 99091-0 • Fax +49 (711) 99091-99
Berlin • Wallstraße 15 • 10179 Berlin • Tel. +49 (30) 5300099-10 • Fax +49 (30) 5300099-199
info@six.de • www.six.de



Firmenbeschreibungen

SOFTCON IT-Service GmbH

Die SOFTCON IT-Service GmbH mit über 140 Mitarbeitern ist seit über 20 Jahren im Markt präsent und zählt zu den etablierten IT-Dienstleistern in Deutschland. Seit 2005 gehört SOFTCON zur Allgeier Gruppe, deren IT-Service Bereich mittlerweile über 1.000 Mitarbeiter stark ist und ein breites Leistungsspektrum an Know-how abdeckt, auf das innerhalb der Gruppe zurückgegriffen werden kann. SOFTCONs Kunden sind große und mittlere Unternehmen aus Industrie, Handel, Kredit- und Versicherungswesen sowie eine Vielzahl öffentlicher Auftraggeber. Das Dienstleistungsspektrum umfasst ein breites Feld an Aktivitäten mit den Schwerpunktthemen ERP/mySAP.com, SAP R/3, Enterprise Application Integration (EAI), individuell entwickelte und Standard eBusiness Lösungen sowie Mobile Computing.

SOFTCON hat darüber hinaus eine Reihe von Standardprodukten entwickelt wie **SC-OWI®**, das moderne und leistungsstarke Ordnungswidrigkeitenverfahren und **SC-Mobil®**, die intelligente mobile Datenerfassung.



Six Offene Systeme GmbH

Die Six Offene Systeme GmbH mit Hauptsitz in Stuttgart gehört zu den renommierten Anbietern von Enterprise Content Management (ECM)-Systemen im deutschsprachigen Raum.

Das Kernprodukt „SixCMS“ ist eine flexible und leistungsstarke Plattform für die unternehmensweite Erfassung, Verwaltung und zielgruppenspezifische Verwertung von digital vorliegenden Inhalten in unterschiedlichen Medien. Über 250 Unternehmen aller Branchen sowie Behörden setzen SixCMS ein, um ihre informations- und dokumentenzentrierten Geschäfts- und Verwaltungsprozesse zu optimieren. Bei bislang über 1.000 Projekten haben sich die Lösungen von Six in den Bereichen Inter-/Intra-/Extranet, Digital Asset Management, Dokumentenmanagement und Cross Media Publishing bewährt. Sie zeichnen sich durch schnelle Implementierung, hohe Qualität, einfache Erweiterbarkeit sowie hohe Einsparpotenziale aus.

Zu den Kunden von Six – mit den Schwerpunkten Öffentliche Hand, Medien und Industrie – zählen unter anderem die Länder Baden-Württemberg und Brandenburg, die Städte Frankfurt und Stuttgart, die Stuttgarter Zeitung, die Verlage Rowohlt, Cornelsen und Motor-Presse-Stuttgart sowie renommierte Unternehmen wie Siemens Business Services, Buderus oder IDS Scheer. Um Kunden bei der Implementierung zu unterstützen, verfügt Six über ein starkes Partnernetzwerk, zu dem unter anderem SerCon, T-Systems, opus 5 und seitenblick gehören.



Six Offene Systeme GmbH

Stuttgart • Am Wallgraben 99 • 70565 Stuttgart • Tel. +49 (711) 99091-0 • Fax +49 (711) 99091-99
Berlin • Wallstraße 15 • 10179 Berlin • Tel. +49 (30) 5300099-10 • Fax +49 (30) 5300099-199
info@six.de • www.six.de